

# KBK *jib cranes*

KBKシステムでは壁面、床面の設置が容易で、搬送物に合わせてスムーズな旋回操作ができるピラー形とウォール形ジブクレーンをご用意しております。

## 設置が簡単!

壁面設置

床面設置



ウォール形ジブクレーン

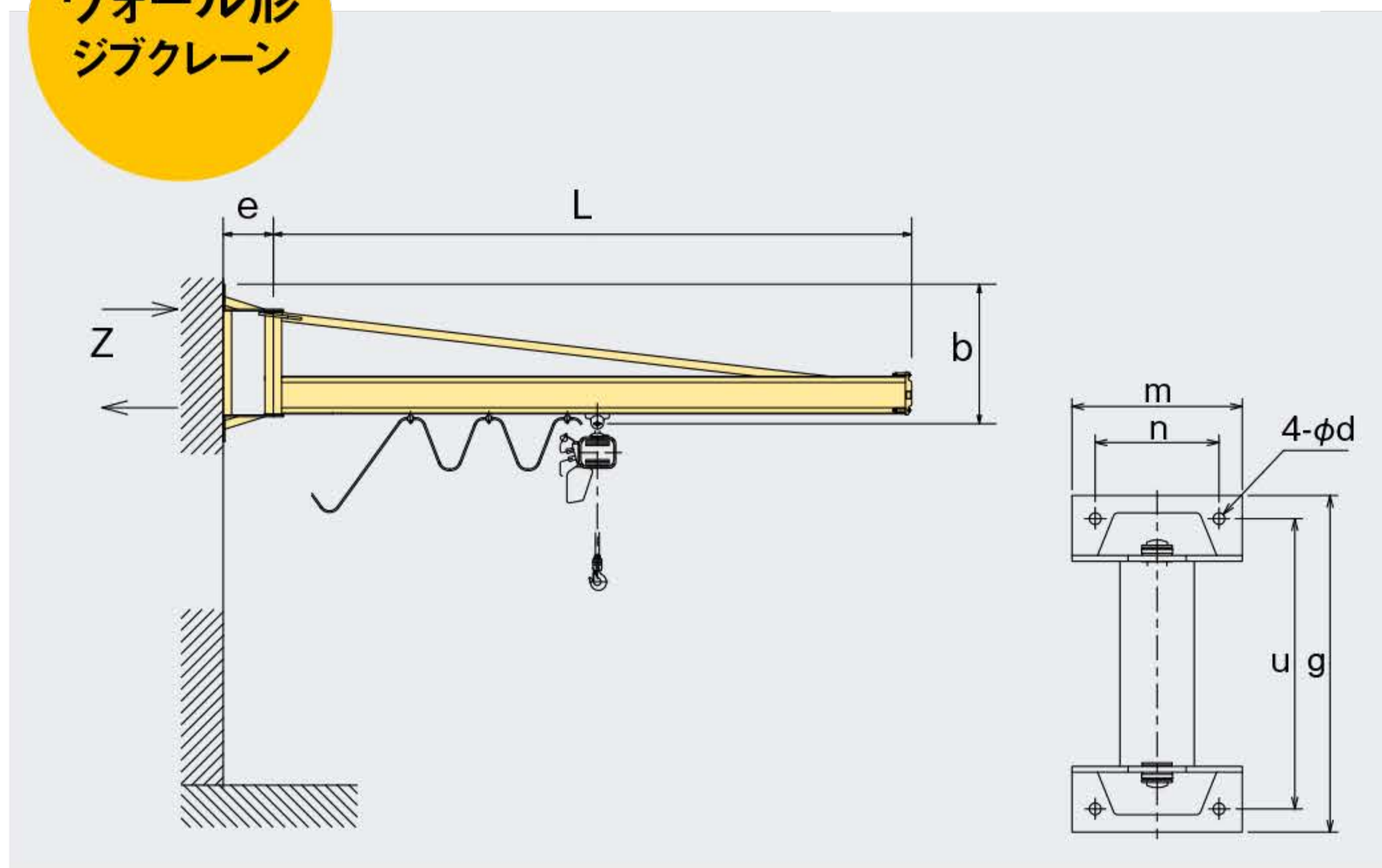

ピラー形ジブクレーン

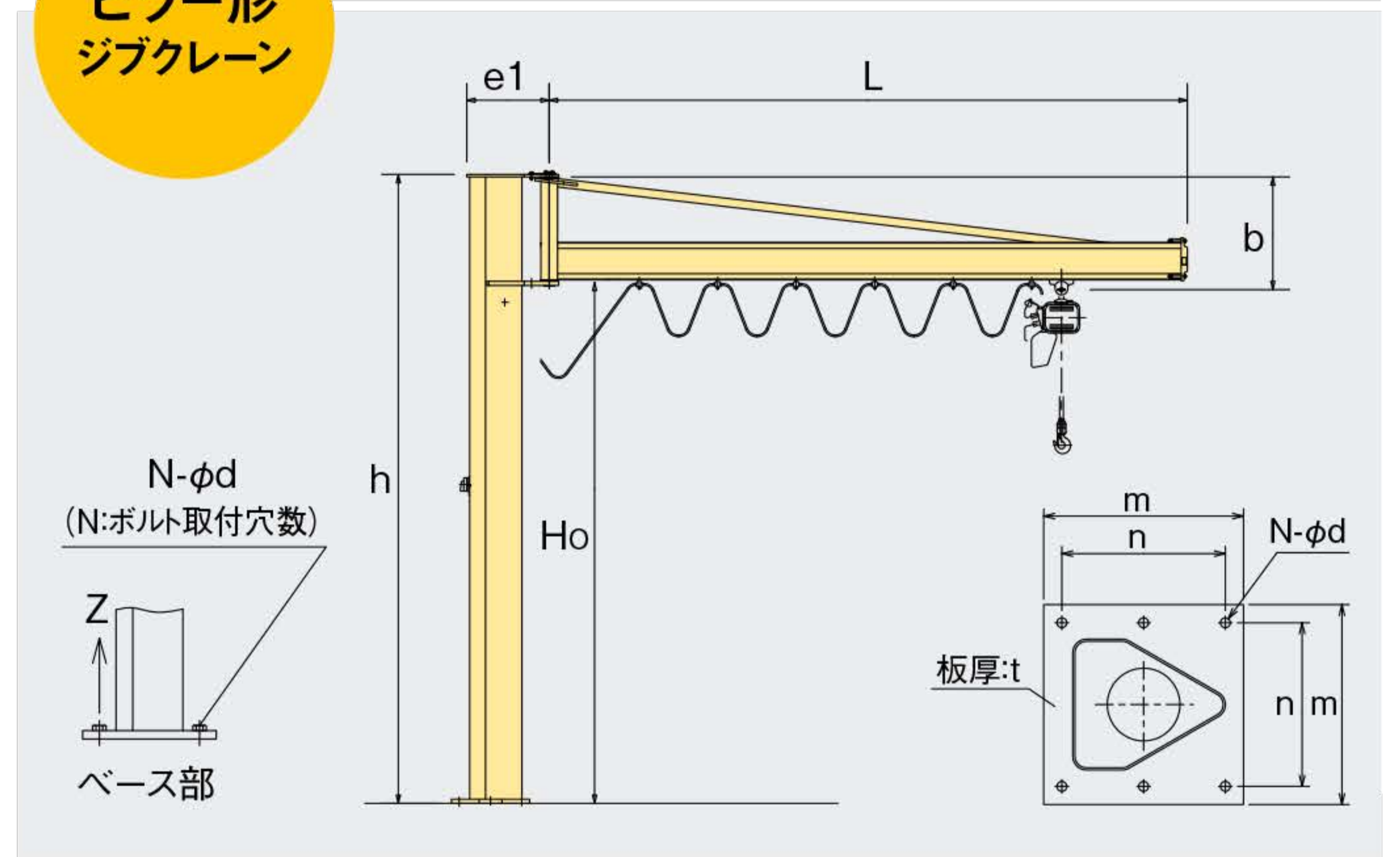

### 諸元表

定格荷重 (kg)	形式	L: スパン (mm)	使用レール KBK	b (mm)	e (mm)	m (mm)	n (mm)	g (mm)	u (mm)	φd (mm)	Z <sup>*1</sup> (kN)	質量 (kg)
60	DSJW06	2015	100	500	160	330	250	580	500	4-19	2.2	38
		3015									3.4	44
		5055	I	660	260	380	270	760	650	4-27	5.2	110
125	DSJW001	2055	I	660	260	380	270	760	650	4-27	3.5	88
		3055									5.2	93
		4055									6.9	103
		5060	I-V	1020	440	320	1170	1050	4-30	10.0	178	
		6060	8.0							218		
		7060	II							9.8	248	
250	DSJW003	2055	I	660	260	380	270	760	650	4-27	6.3	88
		3055									9.2	93
		4060									12.9	153
		5060	I-V	1020	440	320	1170	1050	4-30	10.6	198	
		6060	12.9							218		
		7060	15.5							248		
490	DSJW005	2055	I	670	260	380	270	760	650	4-27	10.0	88
		3060									I-V	15.6
		4060	II	1020	440	320	1170	1050	4-30	13.3	173	
		5060								16.8	198	
1000	DSJW010	3060	II	1035	260	440	320	1170	1050	4-30	18.5	158
		4060									24.8	183
		5060									31.4	233

- ◎旋回範囲:最大270°
- ◎\*1:アンカーボルト1本当たりの引抜き力を示しています。
- ◎上記記載以外の寸法については、別途お問い合わせください。
- ◎巻上機は2速形をご使用ください。
- ◎クレーンに巻上機は付いておりません。

### 諸元表

定格荷重 (kg)	形式	L: スパン (mm)	h: 高さ (mm)	HO: ビーム下高さ (mm)	使用レール KBK	b (mm)	e1 (mm)	m (mm)	n (mm)	N-φd (mm)	t (mm)	Z <sup>*2</sup> (kN)	質量 (kg)
60	DSJP06	2015	3015	2650	100	390	260	260	200	4-19	22	6.4	107
		3015										9.4	113
		5055	I	545	460	450	375	4-27	24	6.7	293		
125	DSJP001	2055	3025	2505	I	545	395	375	300	4-19	20	9.6	178
		3055										13.6	183
		4055										18.0	193
		5060	I-V	1020	460	450	375	4-27	24	15.0	283		
		6060	21.7							358			
		7060	19.0							513			
250	DSJP003	2055	3025	2505	I	545	395	375	300	4-19	20	16.9	178
		3055										14.2	268
		4060										19.9	273
		5060	I-V	1020	590	550	450	6-27	24	25.7	333		
		6060	25.1							493			
		7060	30.4							513			
490	DSJP005	2055	3525	3005	I-V	545	460	450	375	4-27	24	25.1	268
		3060										36.6	313
		4060										25.1	268
		5060	I	1020	590	550	450	6-27	24	25.1	268		
		6060	30.4							513			
		7060	20.1							723			
490	DSJP005	2055	4050	3180	II	905	590	550	450	6-27	24	25.1	268
		3060										36.6	313
		4060										25.1	268
		5060	I-V	1020	640	700	580	8-30	30	23.4	673		
		6060	27.9							693			
		7060	20.1							723			
1000	DSJP010	3060	4050	3180	II	920	590	550	450	6-27	24	50.8	453
		4060										28.3	633
		5060										36.4	658
		6060	I-V	1020	640	700	580	8-30	30	36.4	658		
		7060	45.1							708			
		8060	45.1							708			

- ◎旋回範囲:最大300° ◎\*1:使用レールKBK100は最大270°
- ◎\*2:アンカーボルト1本当たりの引抜き力を示しています。
- ◎ビーム下寸法Hoにおいて記載寸法以外の寸法をご要望の場合は別途お問い合わせください。
- ◎巻上機は2速形をご使用ください。
- ◎クレーンに巻上機は付いておりません。